

Правила зберігання, догляду та експлуатації меблів

Для збереження меблів протягом довготривалого терміну необхідно притримуватись наступних рекомендацій:

Меблі повинні зберігатись і використовуватись в сухих і теплих приміщеннях, що мають опалення і вентиляцію, за температури не нижче +5 °С та не вище +40 °С при відносній вологості повітря 60-65%.

Оберігайте поверхню ліжка від механічних пошкоджень.

Для поновлення блиску та зняття з поверхні ліжка забруднень використовуйте спеціальні засоби для догляду за меблями.

Не використовуйте при цьому ефіри, ацетон, бензин та інші розчинники.

Для догляду за ліжком не використовуйте соду, шліфувальний папір і засоби, що мають в своєму складі абразивні матеріали.



Інструкція по збірці ліжка дерев'яного двоюрисного «СОНЯ»



Всі інструкції у нас на сайті - www.woodmaster.company/instructions

Інструкція по збірці ліжка дерев'яного

Збирання та встановлення ліжка

Для збирання ліжка, що транспортується в розбірному вигляді, необхідно мати викрутку хрестову.

При збиранні ліжка будьте обережні - уникайте випадкових ударів та надмірних зусиль.

Послідовність складання ліжка.

1. Виберіть узголів'я та узніжжя з отворами в стійках зверху – це бильця нижнього ярусу ліжка **1а** та **3а**. Бильця з отворами в стійках знизу – це узголів'я та узніжжя верхнього ярусу **1б** та **3б**.

2. Виберіть царгу з отворами в правій частині **2а** (тут буде прикріплена драбинка), розмістіть її всередину ліжка полицкою для ламелей та шурупами з потайною головкою 6x90 мм (4 шт.) з'єднайте царгу з узголів'ям **1а** та узніжжям **3а**.

3. Царгу без отворів **2** розмістіть всередину ліжка полицкою для ламелей та шурупами з потайною головкою 6x90 мм (4 шт.) з'єднайте її з узголів'ям **1а** та узніжжям **3а**.

4. Шурупами з потайною головкою 6x90 мм (4 шт.) прикріпіть планки бокового (захисного) борта **4** (2 шт.) з узголів'ям **1а** та узніжжям **3а**.

5. Ламельний блок на меблевій тасьмі **5** розтягніть від узголів'я **1а** до узніжжя **3а** між полицками на царгах. Ламелі повинні бути розміщені вигнутою стороною доверху.

6. Першу, останню і центральну ламелі прикрутіть саморізами 3,5x25 мм (6 шт.) до полицок на царгах.

Вітаю! Нижній ярус ліжка Соня Ви зібрали.

7. Оберіть бильце з двома отворами у верхніх частинах стійок – це узголів'я **1б** верхнього ярусу. Узніжжя верхнього ярусу **3б** розмістіть отворами у верхній частині стійки так, щоб стійка з отворами була зліва (тут будуть прикріплені планки бокового борта **4** (2 шт.)). З'єднайте узголів'я **1б** та узніжжя **3б** верхнього ярусу аналогічно пунктам 2-6.

8. У верхні отвори на стійках узголів'я **1а** та узніжжя **3а** нижнього ярусу вставте шканти 15x60 мм (4 шт.).

9. Отворами в нижній частині стійок верхнього ярусу, через шканти 15x60 мм (4 шт.), потрібно встановити на нижній ярус ліжка, надійно з'єднавши яруси між собою мал.2. Щілин між ярусами не повинно залишитись.

10. Драбинку **б** прикрутіть саморізами 3,5x45 мм (4 шт.) через підготовлені отвори в царгах верхнього і нижнього ярусів, розмістивши драбинку як вказано на мал.3. Головки саморізів повинні бути з внутрішньої частини ліжка (від матрацу).

11. Планки борта безпеки **7** (2 шт.) прикріпіть шурупами з потайною головкою 6x90 мм (2 шт.) до стійки узголів'я верхнього ярусу через підготовлені отвори.

12. Планки борта безпеки **7** прикріпіть саморізами 3,5x45 мм (2 шт.) до, виступаючої за царгу верхнього ярусу, частину драбинки. Планки борта безпеки повинні бути розміщені позаду драбинки. Головки саморізів повинні бути з внутрішньої частини ліжка.

Вітаю! Ліжко готове до встановлення матраців і використання! Приємних снів!

При додатковій комплектації планками борта безпеки для нижнього ярусу, кріплення аналогічне пунктам 11 та 12. Довжина додаткових планок борта безпеки 95 см, вертикальна планка – 45 см.

Ліжко додатково можна докомплектувати шухлядами

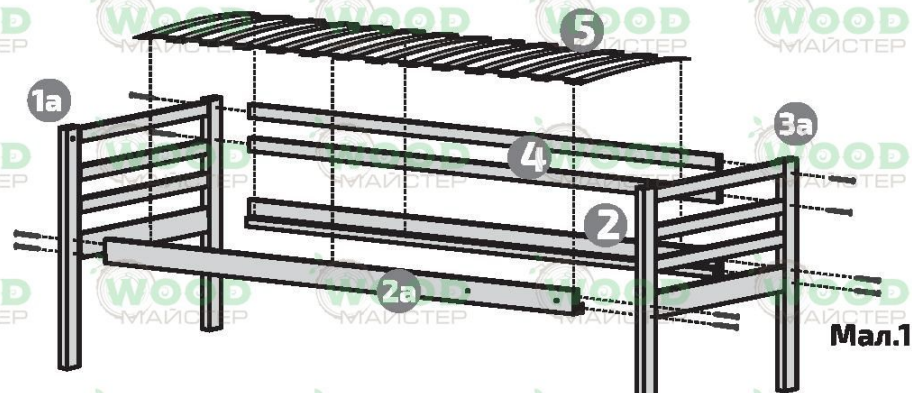

Мал.1



Мал.2



Мал.3

Комплектуючі

Шуруп 6x90мм 26шт.	Саморіз 3,5x25мм 12шт.	Саморіз 3,5x45мм 6шт.	Шканти 15x60мм 4шт.
-----------------------	---------------------------	--------------------------	------------------------